

МІНІСТЕРСТВО ОСВІТИ І НАУКИ УКРАЇНИ  
УМАНСЬКИЙ ДЕРЖАВНИЙ ПЕДАГОГІЧНИЙ УНІВЕРСИТЕТ  
ІМЕНІ ПАВЛА ТИЧИНИ

ОСВІТНЬО-ПРОФЕСІЙНА ПРОГРАМА  
Середня освіта (Фізична культура)

другого (магістерського) рівня вищої освіти  
за спеціальності 014.11 «Середня освіта (Фізична культура)»  
галузі знань 01 Освіта  
Освітня кваліфікація: магістр середньої освіти

ЗАТВЕРДЖЕНО ВЧЕНОЮ РАДОЮ УНІВЕРСИТЕТУ

  
Голова вченої ради  
проф. Олександр БЕЗЛЮДНИЙ  
(протокол № 72 від 11 квітня 2023 р.)

Освітня програма вводиться в дію з 1 вересня 2023 р.  
Ректор   
проф. Олександр БЕЗЛЮДНИЙ  
(наказ № 109 від 05 вересня 2023 р.)

Умань 2023 р.

## ЛИСТ ПОГОДЖЕННЯ

освітньо-професійної програми Середня освіта (Фізична культура)

ГАЛУЗЬ ЗНАНЬ	01 Освіта
СПЕЦІАЛЬНІСТЬ	014.11 Середня освіта (Фізична культура)
РІВЕНЬ ВИЩОЇ ОСВІТИ	Другий рівень вищої освіти (магістр)
СТУПІНЬ ВИЩОЇ ОСВІТИ	Магістр
ОСВІТНЯ КВАЛІФІКАЦІЯ	Магістр середньої освіти.

Освітньо-професійну програму схвалено на засіданні  
кафедри теорії і методики фізичного виховання  
УДПУ імені Павла Тичини  
(протокол № 8 від 23 березня 2023 р.)  
Завідувач кафедри

 Галина ГОНЧАР

Освітньо-професійну програму схвалено вченою  
радою факультету фізичного виховання  
УДПУ імені Павла Тичини  
(протокол № 12 від 23 березня 2023 р.)  
Голова вченої ради

 Сергій ЯЦУК

Освітньо-професійну програму погоджено  
навчально-методичним відділом  
УДПУ імені Павла Тичини  
Начальник відділу

 Ірина ДЕНИСЮК

Освітньо-професійну програму погоджено  
відділом якості освіти, ліцензування та акредитації  
УДПУ імені Павла Тичини  
Начальник відділу

 Інна БАБІЙ

Освітньо-професійну програму погоджено  
навчально-методичною радою  
УДПУ імені Павла Тичини  
Голова ради

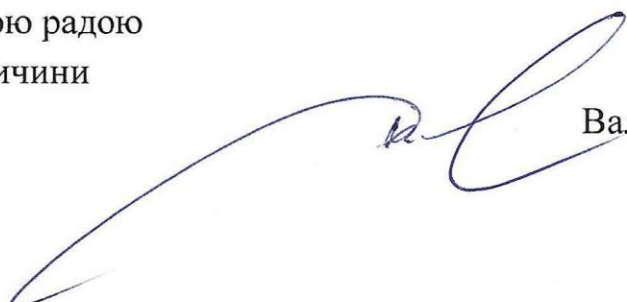
 Валентина РОЗГОН

## ПЕРЕДМОВА

Освітньо-професійна програма розроблена проектною групою кафедри теорії і методики фізичного виховання та факультету фізичного виховання Уманського державного педагогічного університету імені Павла Тичини (відповідно до затвердженого Стандарту вищої освіти за спеціальністю 014.11 Середня освіта (Фізична культура) для другого рівня вищої освіти)

Керівник проектної групи (гарант освітньої програми):

**Гончар Галина Іванівна**, кандидат наук з фізичного виховання та спорту, професор, завідувач кафедри теорії і методики фізичної виховання Уманського державного педагогічного університету імені Павла Тичини.  
Члени проектної групи:

**Власенко Степан Олексійович**, кандидат педагогічних наук, професор, професор кафедри теорії і методики фізичної виховання Уманського державного педагогічного університету імені Павла Тичини.

**Соколенко Людмила Степанівна**, кандидат педагогічних наук, доцент, завідувач кафедри медико-біологічних основ фізичної культури Уманського державного педагогічного університету імені Павла Тичини.

**Семенов Андрій Анатолійович**, кандидат педагогічних наук, доцент кафедри теорії і методики фізичної виховання Уманського державного педагогічного університету імені Павла Тичини.

Представник (роботодавців, академічної спільноти та інші особи (стейкхолдери), зацікавлені в реалізації освітньої програми).

**Мовчан Ніна Іванівна** директор Дмитрушківського ліцею Дмитрушківської сільської ради Уманського району Черкаської області;

Здобувач вищої освіти

**Щербина Анна Володимирівна**, студентка I курсу 52 групи освітнього ступеня магістр денної форми навчання факультету фізичного виховання.

Ця освітньо-професійна програма не може бути повністю чи частково відтворена, тиражована та розповсюджена без дозволу Уманського державного педагогічного університету імені Павла Тичини.

Рецензійні-відгуки зовнішніх стейкхолдерів:

**Березюк Дмитро Іванович**, голова предметно-циклової комісії викладачів фізичного виховання КЗ "Балтський педагогічний фаховий коледж".

**Асаулюк Інна Олексіївна**, декан факультету фізичного виховання і спорту, доктор наук з фізичного виховання та спорту, доцент Вінницького державного педагогічного університету імені Михайла Коцюбинського.

**Профіль освітньо-професійної програми за спеціальністю 014.11 Середня освіта (Фізична культура)**

<b>1 – Загальна інформація</b>	
<b>Повна назва вищого навчального закладу та структурного підрозділу</b>	Уманський державний педагогічний університет імені Павла Тичини (УДПУ), кафедра теорії і методики фізичного виховання.
<b>Ступінь вищої освіти та назва кваліфікації мовою оригіналу</b>	Магістр Освітня кваліфікація: магістр середньої освіти
<b>Офіційна назва освітньої програми</b>	Освітньо-професійна програма «Середня освіта (Фізична культура)»
<b>Тип диплому та обсяг освітньої програми</b>	Диплом магістра одиничний, 90 кредитів ЄКТС
<b>Наявність акредитації</b>	Акредитаційна комісія МОН України (наказ МОН України від 08.01.2019 р. № 13) Сертифікат про акредитацію Серія УД №24003353
<b>Цикл/рівень</b>	FQ – ЕНЕА – другий цикл, QF-LLL – 7 рівень, НРК – 7 рівень
<b>Передумови</b>	Наявність освітнього рівня/ступеня бакалавра, спеціаліста
<b>Мова(и) викладання</b>	Українська
<b>Термін дії освітньої програми</b>	1 рік 4 місяці
<b>Інтернет - адреса постійного розміщення опису освітньої програми</b>	<a href="https://ffv.udpu.edu.ua/">https://ffv.udpu.edu.ua/</a>
<b>2 - Мета освітньо-професійної програми</b>	
Формування фахівця - магістра, здатного вирішувати складні нестандартні завдання і проблеми інноваційного і дослідницького характеру у галузі освіти (фізична культура), який володіє знаннями й уміннями психолого-педагогічного забезпечення навчально-виховного процесу, сучасними освітніми технологіями для закладів освіти, позашкільної освіти фізкультурного і спортивного профілів, громадських організацій, готового здійснювати практичну діяльність у невизначених умовах, саморозвитку та самоосвіти з можливістю додаткової підготовки до реалізації фізичного виховання дітей з особливими потребами, готового до комунікації в умовах впровадження фізичної культури в повсякденне	

життя для різних верств населення	
<b>3 - Характеристика освітньо-професійної програми</b>	
<b>Предметна область(галузь знань, спеціальність, спеціалізація( за наявності))</b>	<b>Галузь знань:</b> 01 Освіта/Педагогіка, 01 Education/Pedagogy <b>Спеціальність:</b> 014. 11 Середня освіта (Фізична культура), 014. 11 Secondary education (Physical culture). <b>Освітня кваліфікація:</b> магістр середньої освіти
<b>Орієнтація освітньої програми</b>	Освітньо-професійна
<b>Основний фокус освітньої програми та спеціалізації</b>	Загальна підготовка фахівця до самостійної творчої роботи у галузі Освіта з фізичної культури в закладах загальної середньої, позашкільної освіти, профільній школі, громадських організаціях в умовах ринкової економіки для здатності розв'язувати складні задачі у формуванні фізичної культури з урахуванням аспектів соціальної та етичної відповідальності. Здатність продовжувати навчання з високим ступенем автономії на підставі науково-методичних та професійних компетентностей магістра з фізичної культури. Здатність поглиблювати знання, уміння та навички щодо організації та проведення науководослідної роботи у відповідній галузі для формування індивідуальної освітньої траєкторії що підвищують конкурентоспроможність випускників на ринку праці.
<b>Особливості програми</b>	Формування висококваліфікованого фахівця, який володіє великим обсягом професійних компетентностей для здійснення якісної діяльності у сфері фізичної культури у закладах середньої та профільної освіти з додатковою підготовкою до реалізації фізичного виховання дітей з особливими потребами, готового до комунікації в умовах впровадження спортивно-масової роботи та фізичної культури в повсякденне життя для різних груп населення.
<b>4 - Працевлаштування та продовження освіти</b>	
<b>Придатність до працевлаштування</b>	Фахівець здатний виконувати зазначену професійну роботу за ДК 003:2010 із змінами №10 затвердженими наказом Міністерства економіки № 810 від 25.10.2021 і може займати первинні посади: 232 - Викладач закладів фахової передвищої освіти, професійної (професійно-технічної) освіти та вчитель закладів загальної середньої освіти;

	<p>2320 - Вчитель закладів загальної середньої освіти та спеціалізованої освіти</p> <p>2351.2 - Консультант з питань здорового способу життя;</p> <p>2351.2.85 - Методист з фізичної культури.</p>
<b>Продовження освіти</b>	<p>Можливість навчання за програмою третього циклу FQЕНЕА, 8 рівня EQF-LLL та 8 рівня НРК, підвищувати кваліфікацію та отримувати додаткову післядипломну освіту.</p>
<b>5 - Викладання та оцінювання</b>	
<b>Викладання та навчання</b>	<p>Студентоцентроване навчання: реалізація індивідуальної освітньої траєкторії здобувача вищої освіти, забезпечення органічного поєднання в освітньому процесі освітньої, наукової та інноваційної діяльності; поєднання теоретичного навчання з практичною спрямованістю підготовки фахівців. Освітній процес здійснюється за такими формами: навчальні заняття; самостійна робота; практична підготовка; контрольні заходи. Основними видами навчальних занять в Університеті є: лекція; практичне, семінарське, індивідуальне заняття; консультація.</p>
<b>Оцінювання</b>	<p>Формами оцінювання навчальних досягнень контролю знань здобувачів освітньої програми є поточний, модульний, підсумковий та діагностичний контроль.</p> <p><i>Поточний контроль</i> здійснюється під час проведення практичних, лабораторних і семінарських занять, він здійснюється з метою визначення рівня навчальних досягнень здобувачів вищої освіти на різних етапах опанування навчальної дисципліни, забезпечення зворотного зв'язку між викладачем і здобувачем у процесі навчання, управління навчальною мотивацією здобувача та здійснення коригуючих дій щодо подальшої організації освітнього процесу задля забезпечення досягнення поставлених освітніх цілей .</p> <p><i>Модульний контроль</i> проводиться з метою виявлення знань, умінь та навичок здобувачів, набутих у результаті опанування певної частини навчального матеріалу, що складає завершений навчальний модуль, та порівняння виявлених знань, умінь, навичок і набутих компетентностей з тим, що передбачалося робочою навчальною програмою</p>

	<p>дисципліни.</p> <p><i>Підсумковий контроль</i> проводять з метою визначення результатів навчальних досягнень здобувача вищої освіти на певному освітньому рівні або на окремих його завершених етапах.</p> <p>Підсумковий контроль включає семестровий контроль результатів навчання та атестацію здобувачів вищої освіти.</p> <p><i>Діагностичний контроль</i> проводять у формі вихідного контролю із дисципліни, ректорських і міністерських контрольних робіт тощо, які проводять з метою виявлення рівня залишкових знань здобувачів вищої освіти з навчальної дисципліни після певного проміжку часу, що пройшов після завершення її опанування.</p> <p>Вимоги до організації поточного та підсумкового контролю якості знань здобувачів вищої освіти регламентується «Положенням про контроль та оцінювання навчальних досягнень здобувачів вищої освіти в УДПУ імені Павла Тичини»</p> <p><i>Атестація</i> здобувачів вищої освіти - це встановлення відповідності засвоєння здобувачем вищої освіти рівня та обсягу знань, умінь, інших компетентностей вимогам стандартів вищої освіти/освітніх програм.</p> <p>Атестація здійснюється у формі комплексного кваліфікаційного екзамену.</p> <p>Порядок проведення атестації студентів Університету здійснюють відповідно до «Положення про випускні кваліфікаційні роботи в Уманському державному педагогічному університеті імені Павла Тичини (Нова редакція)» та «Положення про порядок створення та організацію роботи Екзаменаційної комісії в Уманському державному педагогічному університеті імені Павла Тичини (Нова редакція)»</p>
<b>6 - Програмні компетентності</b>	
<b>Інтегральна компетентність</b>	<p>Здатність розв'язувати складні спеціалізовані практичні завдання в галузі освіти, що передбачає застосування концептуальних методів освітніх наук, керуючись принципами толерантної комунікації, культурної і міжкультурної взаємодії, творчої, креативної й інноваційної професійної діяльності у виробничих ситуаціях в умовах ринкової економіки.</p>

<p><b>Загальні компетентності (ЗК)</b></p>	<p><b>ЗК1.</b> Здатність застосовувати знання у практичних ситуаціях.</p> <p><b>ЗК2.</b> Здатність використовувати цифрові освітні ресурси, інформаційні та комунікаційні технології у професійній діяльності.</p> <p><b>ЗК3.</b> Здатність планувати та управляти освітньою діяльністю, забезпечувати та оцінювати якість виконуваних робіт.</p> <p><b>ЗК4.</b> Здатність виявляти та вирішувати проблеми у сфері професійної діяльності, бути критичним і самокритичним.</p> <p><b>ЗК5.</b> Здатність генерувати нові ідеї (креативність) та приймати обґрунтовані рішення.</p> <p><b>ЗК6.</b> Здатність розробляти та презентувати освітні проекти, управляти ними та мотивувати виконавців на досягнення спільної мети.</p> <p><b>ЗК7.</b> Здатність здійснювати науково-педагогічні дослідження, прогнозувати та презентувати їх результати.</p> <p><b>ЗК8.</b> Здатність працювати в міжнародному контексті, спілкуватися з експертами з різних професійних груп в освітній та інших галузях.</p> <p><b>ЗК9.</b> Здатність застосовувати принципи і методи наукового пізнання у науково-педагогічній діяльності.</p>
<p><b>Фахові компетентності спеціальності (ФК)</b></p>	<p><b>ФК1.</b> Здатність до поглиблення знань і розуміння предметної області та професійної діяльності.</p> <p><b>ФК2.</b> Здатність використовувати інновації у професійній діяльності.</p> <p><b>ФК3.</b> Здатність здійснювати моніторинг власної педагогічної діяльності і визначати потреби, перспективи та наявні ресурси для професійного розвитку впродовж життя.</p> <p><b>ФК4.</b> Здатність до моделювання змісту навчання, формування в учнів ключових компетентностей та здійснення інтегрованого навчання.</p> <p><b>ФК5.</b> Здатність використовувати ефективні шляхи мотивації учнів до саморозвитку, спрямовувати їх на прогрес і формувати у них обґрунтовану позитивну самооцінку.</p> <p><b>ФК6.</b> Здатність до конструктивної та безпечної взаємодії з учасниками освітнього процесу.</p> <p><b>ФК7.</b> Здатність забезпечувати функціонування безпечного та інклюзивного освітнього середовища.</p> <p><b>ФК8.</b> Здатність формувати в учнів культуру академічної доброчесності та дотримуватися її</p>



	<p>принципів у власній професійній діяльності.</p> <p><b>ФК9.</b> Здатність забезпечувати права інтелектуальної власності на результати дослідницької/інноваційної діяльності.</p> <p><b>ФК10.</b> Здатність до виконання науково-педагогічної діяльності у закладах вищої освіти.</p>
--	--

**7 – Нормативний зміст підготовки, сформульований у термінах програмних результатів навчання**

- ПРН1.** Здатність використовувати сучасні методи і технології навчання для формування у здобувачів освіти грамотності у фізичній культурі, розвитку рухових умінь, навичок і фізичних якостей.
- ПРН2.** Здатність організовувати освітній процес з фізичного виховання у навчальних закладах, позанавчальну роботу, реалізовувати спортивно-масову та рекреаційно-оздоровчу діяльність.
- ПРН3.** Здатність проектувати навчальний процес з фізичної культури з урахуванням освітніх потреб здобувачів освіти, їх стану здоров'я, віку, статі, культурних та національних традицій та відповідно до сучасних освітніх тенденцій.
- ПРН4.** Здатність до здійснення об'єктивного оцінювання і аналізу результатів навчання з фізичної культури та модифікування навчальної діяльності з урахуванням здібностей та індивідуальних особливостей здобувачів освіти.
- ПРН5.** Здатність формувати у здобувачів освіти знання, уміння, навички та переконання, необхідні для реалізації здорового способу життя, підтримання належного рівня фізичної активності, будувати комунікацію з усіма учасниками освітнього процесу для створення здоров'язбережного і здоров'яформувального середовища.
- ПРН6.** Здатність організовувати освітній процес відповідно до вимог безпеки життєдіяльності і профілактики травматизму в межах функціональних обов'язків вчителя фізичної культури.
- ПРН7.** Здатність до розроблення та реалізації навчальних і наукових проєктів з фізичної культури, узагальнення отриманих результатів та впровадження їх в освітній процес.
- ПРН8.** Здатність до здійснення наукових досліджень в галузі теорії та методики фізичної культури, застосовувати сучасні експериментальні методи для оцінювання якості освітнього процесу, обґрунтовувати результати педагогічного експерименту.

**8 – Ресурсне забезпечення реалізації програми**

<b>Кадрове забезпечення</b>	<p>Науково-педагогічні працівники, які здійснюють освітній процес із реалізації програми, відповідають кадровим вимогам, що передбачені Ліцензійними умовами провадження освітньої діяльності у сфері вищої та післядипломної освіти для осіб з вищою освітою (затвердженими постановою Кабінету Міністрів України від 30 грудня 2015 р. № 1187 (в редакції постанови Кабінету Міністрів України від 24 березня 2021 р. N 365).</p>
<b>Матеріально - технічне забезпечення</b>	<p>Наявна матеріально-технічна база в УДПУ, що забезпечує проведення усіх видів лабораторної, практичної, дисциплінарної та міждисциплінарної підготовки та науково-дослідницької роботи студентів (навчальні корпуси, гуртожитки, тематичні кабінети, спеціалізовані лабораторії, комп'ютерні класи, пункти харчування, точки бездротового доступу до мережі Інтернет, мультимедійне обладнання), зокрема на факультеті фізичного виховання:</p> <ul style="list-style-type: none"> <li>-спортивна зала (Загальна площа 1488 м<sup>2</sup>)</li> <li>-3 спортивні майданчики (Загальна площа 1382 м<sup>2</sup>)</li> <li>-тренажерний зал (Загальна площа 250 м<sup>2</sup>)</li> <li>-зал важкої атлетики (Загальна площа 40 м<sup>2</sup>)</li> <li>-зал настільного тенісу (Загальна площа 80 м<sup>2</sup>)</li> <li>-кабінет масажу та ЛФК № 104 (Загальна площа – 45 м<sup>2</sup>)</li> <li>-аудиторія № 108 (Загальна площа – 80 м<sup>2</sup>)</li> <li>-кабінет теорії і методики фізичного виховання № 315 (Загальна площа 90 м<sup>2</sup>)</li> </ul>
<b>Інформаційне та навчально - методичне забезпечення</b>	<p>Навчальний процес забезпечений навчально-методичними комплексами дисциплін, дидактичними матеріалами для самостійної та індивідуальної роботи студентів, програмами та методичними рекомендаціями з практик, методичними рекомендаціями щодо написання курсових та кваліфікаційних робіт. На офіційному веб-сайті <a href="https://udpu.org.ua">https://udpu.org.ua</a> розміщена інформація про освітні програми, навчальну, наукову і виховну діяльність, структурні підрозділи, правила прийому, навчальні і робочі плани, графіки навчального процесу. Навчальні корпуси, наукова бібліотека, читальні зали, гуртожитки забезпечені необмеженим доступом до мережі Інтернет. Відкрито доступ до науково-метричних баз даних Web of Science та SCOPUS, видавництва Elsevier, що надають можливість користувачам отримати широкий доступ до наукових видань та відслідковувати свій рейтинг. Бібліотечний фонд університету багатогалузевий, нараховує 417 446 примірників</p>

	<p>вітчизняної та зарубіжної літератури і документів, авторефератів дисертацій. Бібліотека щороку здійснює передплату 2020 назв методичних, наукових, фахових видань. В структурі бібліотеки наявні 6 читальні зали на 45 посадкових місць. Всі ресурси бібліотеки доступні через сайт Університету: <a href="https://library.udpu.edu.ua/">https://library.udpu.edu.ua/</a> В Інституційному репозитарії розміщено праці науково-педагогічних працівників університету. Навчальні курси розміщені в інформаційно-освітньому середовищі для студентів очної та заочної (дистанційної) форм навчання на платформі дистанційного навчання Moodle.</p>
<p><b>9 – Академічна мобільність</b></p>	
<p><b>Національна кредитна мобільність</b></p>	<p>Академічна мобільність здобувачів вищої освіти передбачає їхню участь в освітньому процесі Університету та партнерських закладів освіти, проходження навчальної або виробничої практики, проведення наукових досліджень із можливістю перезарахування в установленому порядку опанованих навчальних дисциплін, практик тощо. Основні цілі і завдання, організаційне забезпечення академічної мобільності здобувачів вищої освіти в Університеті, порядок визнання та перезарахування результатів їхнього навчання, права та обов'язки осіб, які беруть участь у програмах академічної мобільності, порядок звітності та оформлення документів за результатами їхнього навчання регламентує «Положення про порядок реалізації права на академічну мобільність учасниками освітнього процесу Уманського державного педагогічного університету імені Павла Тичини» <a href="https://udpu.edu.ua/documents">https://udpu.edu.ua/documents</a>, а також в рамках «Консорціуму із ЗВО України про академічну співпрацю від 01.09.2021 р.»</p>
<p><b>Міжнародна кредитна мобільність</b></p>	<p>Право здобувачів вищої освіти на академічну мобільність реалізовується на підставі міжнародних програм і проєктів, договорів про співробітництво в галузі освіти і науки між Університетом та закладами-партнерами або з власної ініціативи здобувача, підтримуваної адміністрацією Університету, на основі індивідуальних запрошень.</p> <p>Формами академічної мобільності здобувачів вищої освіти в Університеті є навчання за програмами академічної мобільності, мовне або наукове стажування, проходження навчальної та виробничої</p>

		<p>практик.</p> <p>Реалізуються програми подвійного диплому: Тракійський університет в м. Стара Загора (Болгарія) Державна вища школа професійної освіти ім. Іполіта Цегельського в м. Гнезно (Польща) Поморська академія в м. Слупську (Польща) Державна вища професійна школа імені Я.А. Коменського в м. Лешно (Польща) Академія імені Яна Длугоша в м. Ченстохові (Польща) Інститут європейської культури Познанського університету імені Адама Міцкевича в м. Гнезно (Польща) Державна вища школа професійної освіти в м. Хелм (Польща).</p>
<b>Навчання здобувачів освіти</b>	<b>іноземних вищої</b>	не передбачено

## II. Перелік освітніх компонент освітньої програми

Код н/д	Компоненти освітньої програми (навчальні дисципліни, курсові проекти(роботи), практики, кваліфікаційна робота)	Кількість кредитів	Форма підсумк. контролю
1	2	3	4
<b>Обов'язкові компоненти ОП</b>			
ОК 01	Філософія та соціологія освіти	3	екзамен
ОК 02	Цивільний захист та охорона праці в галузі	3	залік
ОК 03	Педагогіка профільної освіти	3	екзамен
ОК 04	Психологія профільної освіти	3	екзамен
ОК 05	Ділова іноземна мова	4	екзамен
ОК 06	Методика наукових досліджень в освіті та фізичній культурі	3	залік
ОК 07	Методологічні основи викладання та інноваційні технології в фізичному вихованні	3	екзамен
ОК 08	Методика викладання фізичного виховання в закладах освіти	4	залік екзамен
ОК 09	Організація та методика спортивно-масової та гурткової роботи	4	залік
ОК 10	Організація і методика оздоровчої фізичної культури з основами інклюзії	3	екзамен
ОК 11	Управління у сфері фізичної культури	3	екзамен

ОК 12	Нетрадиційні засоби фізичної культури	3	екзамен
ОК 13	Фізіологія рухової активності учнівської молоді	3	екзамен
ОК 14	Інформаційні технології в освітньо – спортивному середовищі	3	залік
ОК 15	Рекреація у фізичній культурі	3	екзамен
<b>Загальний обсяг кредитів обов'язкових компонентів 66 кредитів</b>			
Вибіркові компоненти ОП			
	ВВ 01	4	залік
	ВВ 02	4	залік
	ВВ 03	4	залік
	ВВ 04	4	залік
	ВВ 05	4	залік
	ВВ 06	4	залік
<b>Загальний обсяг кредитів вибірових компонентів 24 кредитів</b>			
Практична підготовка			
ОК 16	Виробнича ( Педагогічна практика)	9	екзамен
	Атестація ( Випускний екзамен)	3	екзамен
	Випускна кваліфікаційна робота	6	екзамен
<b>ЗАГАЛЬНИЙ ОБСЯГ ОСВІТНЬОЇ ПРОГРАМИ 90 КРЕДИТІВ</b>			

### III. Логічна послідовність освітніх компонент освітньої програми

Код н/д	Обов'язкові компоненти ОП (навчальні дисципліни, практики, атестація)		
<b>1 семестр</b>			
ОК 01	Філософія та соціологія освіти		
ОК 04	Психологія профільної освіти		
ОК 05	Ділова іноземна мова		
ОК 06	Методика наукових досліджень в освіті та фізичній культурі		
ОК 07	Методологічні основи викладання та інноваційні технології в фізичному вихованні		
ОК 08	Методика викладання фізичного виховання в закладах освіти		
ОК 09	Організація та методика спортивно-масової та гурткової роботи		
ОК 10	Організація і методика оздоровчої фізичної культури з основами інклюзії		
<b>2 семестр</b>			
ОК 03	Педагогіка профільної освіти		
ОК 08	Методика викладання фізичного виховання в закладах освіти		
	ВВ 01		
	ВВ 02		

	ВВ 03
	ВВ 05
<b>3 семестр</b>	
ОК 02	Цивільний захист та охорона праці в галузі
ОК 11	Управління у сфері фізичної культури
ОК 12	Нетрадиційні засоби фізичної культури
ОК 13	Фізіологія рухової активності учнівської молоді
ОК 14	Інформаційні технології в освітньо-спортивному середовищі
ОК 15	Рекреація у фізичній культурі
	ВВ 04
	ВВ 06

#### IV ОПИС ПРОГРАМИ

Компетентності, якими повинен оволодіти здобувач вищої освіти	Програмні результати навчання	Найменування навчальних дисциплін, практик
<b>Обов'язкові компоненти ОП</b>		
<p>ЗК1. Здатність застосовувати знання у практичних ситуаціях.</p> <p>ЗК4. Здатність виявляти та вирішувати проблеми у сфері професійної діяльності, бути критичним і самокритичним.</p> <p>ЗК5. Здатність генерувати нові ідеї (креативність) та приймати обґрунтовані рішення.</p> <p>ЗК8. Здатність працювати в міжнародному контексті, спілкуватися з експертами з різних професійних груп в освітній та інших галузях.</p> <p>ФК1. Здатність до поглиблення знань і розуміння предметної області та професійної діяльності.</p> <p>ФК8. Здатність формувати в учнів культуру академічної доброчесності та дотримуватися її принципів у власній професійній діяльності.</p>	<p>ПРН2. Здатність організувати освітній процес з фізичного виховання у навчальних закладах, позанавчальну роботу, реалізувати спортивно-масову та рекреаційно-оздоровчу діяльність.</p> <p>ПРН8. Здатність до здійснення наукових досліджень в галузі теорії та методики фізичної культури, застосовувати сучасні експериментальні методи для оцінювання якості освітнього процесу, обґрунтовувати результати педагогічного експерименту.</p>	<p>Філософія та соціологія освіти</p>
<p>ЗК1. Здатність застосовувати знання у практичних ситуаціях.</p> <p>ЗК5. Здатність генерувати нові ідеї (креативність) та приймати обґрунтовані рішення.</p> <p>ФК1. Здатність до поглиблення знань і розуміння предметної</p>	<p>ПРН2. Здатність організувати освітній процес з фізичного виховання у навчальних закладах, позанавчальну роботу, реалізувати спортивно-масову та рекреаційно-</p>	<p>Організація і методика оздоровчої фізичної культури з основами інклюзії</p>

<p>області та професійної діяльності.  ФК3. Здатність здійснювати моніторинг власної педагогічної діяльності і визначати потреби, перспективи та наявні ресурси для професійного розвитку впродовж життя.  ФК5. Здатність використовувати ефективні шляхи мотивації учнів до саморозвитку, спрямовувати їх на прогрес і формувати у них обґрунтовану позитивну самооцінку.  ФК7. Здатність забезпечувати функціонування безпечного та інклюзивного освітнього середовища.</p>	<p>оздоровчу діяльність.  ПРН3. Здатність проектувати навчальний процес з фізичної культури з урахуванням освітніх потреб здобувачів освіти, їх стану здоров'я, віку, статі, культурних та національних традицій та відповідно до сучасних освітніх тенденцій.  ПРН5. Здатність формувати у здобувачів освіти знання, уміння, навички та переконання, необхідні для реалізації здорового способу життя, підтримання належного рівня фізичної активності, будувати комунікацію з усіма учасниками освітнього процесу для створення здоров'язбережного і здоров'яформувального середовища.</p>	
<p>ЗК1. Здатність застосовувати знання у практичних ситуаціях.  ЗК5. Здатність генерувати нові ідеї (креативність) та приймати обґрунтовані рішення.  ФК1. Здатність до поглиблення знань і розуміння предметної області та професійної діяльності.  ФК6. Здатність до конструктивної та безпечної взаємодії з учасниками освітнього процесу.</p>	<p>ПРН6. Здатність організовувати освітній процес відповідно до вимог безпеки життєдіяльності і профілактики травматизму в межах функціональних обов'язків вчителя фізичної культури.</p>	<p>Цивільний захист та охорона праці в галузі</p>
<p>ЗК1. Здатність застосовувати знання у практичних ситуаціях.  ЗК8. Здатність працювати в міжнародному контексті, спілкуватися з експертами з різних професійних груп в освітній та інших галузях.  ФК1. Здатність до поглиблення знань і розуміння предметної області та професійної діяльності.</p>	<p>ПРН3. Здатність проектувати навчальний процес з фізичної культури з урахуванням освітніх потреб здобувачів освіти, їх стану здоров'я, віку, статі, культурних та національних традицій та відповідно до сучасних освітніх тенденцій.  ПРН8. Здатність до здійснення наукових досліджень в галузі теорії та методики фізичної культури, застосовувати сучасні експериментальні методи для оцінювання якості освітнього процесу, обґрунтовувати результати педагогічного експерименту.</p>	<p>Ділова іноземна мова</p>

<p>ЗК1. Здатність застосовувати знання у практичних ситуаціях.</p> <p>ЗК2. Здатність використовувати цифрові освітні ресурси, інформаційні та комунікаційні технології у професійній діяльності.</p> <p>ЗК5. Здатність генерувати нові ідеї (креативність) та приймати обґрунтовані рішення.</p> <p>ЗК6. Здатність розробляти та презентувати освітні проекти, управляти ними та мотивувати виконавців на досягнення спільної мети.</p> <p>ФК1. Здатність до поглиблення знань і розуміння предметної області та професійної діяльності.</p> <p>ФК2. Здатність використовувати інновації у професійній діяльності.</p>	<p>ПРН1. Здатність використовувати сучасні методи і технології навчання для формування у здобувачів освіти грамотності у фізичній культурі, розвитку рухових умінь, навичок і фізичних якостей.</p>	<p>Методологічні основи викладання та інноваційні технології в фізичному вихованні</p>
<p>ЗК1. Здатність застосовувати знання у практичних ситуаціях.</p> <p>ЗК5. Здатність генерувати нові ідеї (креативність) та приймати обґрунтовані рішення.</p> <p>ФК1. Здатність до поглиблення знань і розуміння предметної області та професійної діяльності.</p> <p>ФК3. Здатність здійснювати моніторинг власної педагогічної діяльності і визначати потреби, перспективи та наявні ресурси для професійного розвитку впродовж життя.</p> <p>ФК5. Здатність використовувати ефективні шляхи мотивації учнів до саморозвитку, спрямовувати їх на прогрес і формувати у них обґрунтовану позитивну самооцінку.</p>	<p>ПРН2. Здатність організувати освітній процес з фізичного виховання у навчальних закладах, позанавчальну роботу, реалізувати спортивно-масову та рекреаційно-оздоровчу діяльність.</p>	<p>Організація та методика спортивно-масової культури та гурткової роботи</p>
<p>ЗК1. Здатність застосовувати знання у практичних ситуаціях.</p> <p>ЗК5. Здатність генерувати нові ідеї (креативність) та приймати обґрунтовані рішення.</p> <p>ЗК7. Здатність здійснювати науково-педагогічні дослідження, прогнозувати та презентувати їх результати.</p> <p>ЗК9. Здатність застосовувати принципи і методи наукового пізнання у науково-педагогічній</p>	<p>ПРН4. Здатність до здійснення об'єктивного оцінювання і аналізу результатів навчання з фізичної культури та модифікування навчальної діяльності з урахуванням здібностей та індивідуальних особливостей здобувачів освіти.</p> <p>ПРН7. Здатність до розроблення та реалізації навчальних і наукових проектів</p>	<p>Методика наукових досліджень в освіті та фізичній культурі</p>



<p>діяльності.          ФК1. Здатність до поглиблення знань і розуміння предметної області та професійної діяльності.          ФК3. Здатність здійснювати моніторинг власної педагогічної діяльності і визначати потреби, перспективи та наявні ресурси для професійного розвитку впродовж життя.</p>	<p>з фізичної культури, узагальнення отриманих результатів та впровадження їх в освітній процес.          ПРН8. Здатність до здійснення наукових досліджень в галузі теорії та методики фізичної культури, застосовувати сучасні експериментальні методи для оцінювання якості освітнього процесу, обґрунтовувати результати педагогічного експерименту.</p>	
<p>ЗК1. Здатність застосовувати знання у практичних ситуаціях.          ЗК5. Здатність генерувати нові ідеї (креативність) та приймати обґрунтовані рішення.          ЗК9. Здатність застосовувати принципи і методи наукового пізнання у науково-педагогічній діяльності.          ФК1. Здатність до поглиблення знань і розуміння предметної області та професійної діяльності.          ФК3. Здатність здійснювати моніторинг власної педагогічної діяльності і визначати потреби, перспективи та наявні ресурси для професійного розвитку впродовж життя.          ФК9. Здатність забезпечувати права інтелектуальної власності на результати дослідницької/інноваційної діяльності.          ФК10. Здатність до виконання науково-педагогічної діяльності у закладах вищої освіти.</p>	<p>ПРН2. Здатність організувати освітній процес з фізичного виховання у навчальних закладах, позанавчальну роботу, реалізувати спортивно-масову та рекреаційно-оздоровчу діяльність.          ПРН4. Здатність до здійснення об'єктивного оцінювання і аналізу результатів навчання з фізичної культури та модифікування навчальної діяльності з урахуванням здібностей та індивідуальних особливостей здобувачів освіти.          ПРН7. Здатність до розроблення та реалізації навчальних і наукових проєктів з фізичної культури, узагальнення отриманих результатів та впровадження їх в освітній процес.</p>	<p>Методика викладання фізичного виховання в закладах освіти</p>
<p>ЗК1. Здатність застосовувати знання у практичних ситуаціях.          ЗК5. Здатність генерувати нові ідеї (креативність) та приймати обґрунтовані рішення.          ФК1. Здатність до поглиблення знань і розуміння предметної області та професійної діяльності.          ФК7. Здатність забезпечувати функціонування безпечного та інклюзивного освітнього середовища.</p>	<p>ПРН5. Здатність формувати у здобувачів освіти знання, уміння, навички та переконання, необхідні для реалізації здорового способу життя, підтримання належного рівня фізичної активності, будувати комунікацію з усіма учасниками освітнього процесу для створення здоров'язбережного і здоров'яформувального середовища.</p>	<p>Фізіологія рухової активності учнівської молоді</p>
<p>ЗК1. Здатність застосовувати</p>	<p>ПРН2.Здатність організувати</p>	<p>Управління у сфері</p>

<p>знання у практичних ситуаціях.  ЗК3. Здатність планувати та управляти освітньою діяльністю, забезпечувати та оцінювати якість виконуваних робіт.  ЗК5. Здатність генерувати нові ідеї (креативність) та приймати обґрунтовані рішення.  ФК1. Здатність до поглиблення знань і розуміння предметної області та професійної діяльності.  ФК4. Здатність до моделювання змісту навчання, формування в учнів ключових компетентностей та здійснення інтегрованого навчання.  ФК8. Здатність формувати в учнів культуру академічної доброчесності та дотримуватися її принципів у власній професійній діяльності.  ФК10. Здатність до виконання науково-педагогічної діяльності у закладах вищої освіти.</p>	<p>освітній процес з фізичного виховання у навчальних закладах, позанавчальну роботу, реалізовувати спортивно-масову та рекреаційно-оздоровчу діяльність.  ПРН3. Здатність проектувати навчальний процес з фізичної культури з урахуванням освітніх потреб здобувачів освіти, їх стану здоров'я, віку, статі, культурних та національних традицій та відповідно до сучасних освітніх тенденцій.  ПРН5. Здатність формувати у здобувачів освіти знання, уміння, навички та переконання, необхідні для реалізації здорового способу життя, підтримання належного рівня фізичної активності, будувати комунікацію з усіма учасниками освітнього процесу для створення здоров'язбережного і здоров'яформувального середовища.  ПРН7. Здатність до розроблення та реалізації навчальних і наукових проєктів з фізичної культури, узагальнення отриманих результатів та впровадження їх в освітній процес.  ПРН8. Здатність до здійснення наукових досліджень в галузі теорії та методики фізичної культури, застосовувати сучасні експериментальні методи для оцінювання якості освітнього процесу, обґрунтовувати результати педагогічного експерименту.</p>	<p>фізичної культури</p>
<p>ЗК1. Здатність застосовувати знання у практичних ситуаціях.  ЗК5. Здатність генерувати нові ідеї (креативність) та приймати обґрунтовані рішення.  ФК1. Здатність до поглиблення знань і розуміння предметної області та професійної діяльності.</p>	<p>ПРН3. Здатність проектувати навчальний процес з фізичної культури з урахуванням освітніх потреб здобувачів освіти, їх стану здоров'я, віку, статі, культурних та національних традицій та відповідно до сучасних</p>	<p>Нетрадиційні засоби фізичної культури</p>

<p>ФК2. Здатність використовувати інновації у професійній діяльності.</p> <p>ФК5. Здатність використовувати ефективні шляхи мотивації учнів до саморозвитку, спрямовувати їх на прогрес і формувати у них обґрунтовану позитивну самооцінку.</p> <p>ФК7. Здатність забезпечувати функціонування безпечного та інклюзивного освітнього середовища.</p>	<p>освітніх тенденцій.</p> <p>ПРН4. Здатність до здійснення об'єктивного оцінювання і аналізу результатів навчання з фізичної культури та модифікування навчальної діяльності з урахуванням здібностей та індивідуальних особливостей здобувачів освіти.</p>	
<p>ЗК1. Здатність застосовувати знання у практичних ситуаціях.</p> <p>ЗК2. Здатність використовувати цифрові освітні ресурси, інформаційні та комунікаційні технології у професійній діяльності.</p> <p>ЗК5. Здатність генерувати нові ідеї (креативність) та приймати обґрунтовані рішення.</p> <p>ЗК6. Здатність розробляти та презентувати освітні проекти, управляти ними та мотивувати виконавців на досягнення спільної мети.</p> <p>ФК1. Здатність до поглиблення знань і розуміння предметної області та професійної діяльності.</p>	<p>ПРН1. Здатність використовувати сучасні методи і технології навчання для формування у здобувачів освіти грамотності у фізичній культурі, розвитку рухових умінь, навичок і фізичних якостей.</p>	<p>Інформаційні технології в освітньо-спортивному середовищі</p>
<p>ЗК1. Здатність застосовувати знання у практичних ситуаціях.</p> <p>ЗК5. Здатність генерувати нові ідеї (креативність) та приймати обґрунтовані рішення.</p> <p>ФК1. Здатність до поглиблення знань і розуміння предметної області та професійної діяльності.</p> <p>ФК4. Здатність до моделювання змісту навчання, формування в учнів ключових компетентностей та здійснення інтегрованого навчання.</p> <p>ФК10. Здатність до виконання науково-педагогічної діяльності у закладах вищої освіти.</p>	<p>ПРН3. Здатність проектувати навчальний процес з фізичної культури з урахуванням освітніх потреб здобувачів освіти, їх стану здоров'я, віку, статі, культурних та національних традицій та відповідно до сучасних освітніх тенденцій.</p>	<p>Педагогіка профільної освіти</p>
<p>ЗК1. Здатність застосовувати знання у практичних ситуаціях.</p> <p>ЗК5. Здатність генерувати нові ідеї (креативність) та приймати обґрунтовані рішення.</p> <p>ФК1. Здатність до поглиблення</p>	<p>ПРН4. Здатність до здійснення об'єктивного оцінювання і аналізу результатів навчання з фізичної культури та модифікування навчальної діяльності з урахуванням</p>	<p>Психологія профільної освіти</p>

<p>знань і розуміння предметної області та професійної діяльності. ФК4. Здатність до моделювання змісту навчання, формування в учнів ключових компетентностей та здійснення інтегрованого навчання.</p>	<p>здібностей та індивідуальних особливостей здобувачів освіти.</p>	
<p>ЗК1. Здатність застосовувати знання у практичних ситуаціях. ЗК5. Здатність генерувати нові ідеї (креативність) та приймати обґрунтовані рішення. ФК1. Здатність до поглиблення знань і розуміння предметної області та професійної діяльності. ФК5. Здатність використовувати ефективні шляхи мотивації учнів до саморозвитку, спрямовувати їх на прогрес і формувати у них обґрунтовану позитивну самооцінку. ФК7. Здатність забезпечувати функціонування безпечного та інклюзивного освітнього середовища.</p>	<p>ПРН3. Здатність проєктувати навчальний процес з фізичної культури з урахуванням освітніх потреб здобувачів освіти, їх стану здоров'я, віку, статі, культурних та національних традицій та відповідно до сучасних освітніх тенденцій. ПРН5. Здатність формувати у здобувачів освіти знання, уміння, навички та переконання, необхідні для реалізації здорового способу життя, підтримання належного рівня фізичної активності, будувати комунікацію з усіма учасниками освітнього процесу для створення здоров'язбережного і здоров'яформувального середовища.</p>	<p>Рекреація у фізичній культурі</p>
<b>Практична підготовка ОП</b>		
<p>ЗК1. Здатність застосовувати знання у практичних ситуаціях. ЗК3. Здатність планувати та управляти освітньою діяльністю, забезпечувати та оцінювати якість виконуваних робіт. ЗК7. Здатність здійснювати науково-педагогічні дослідження, прогнозувати та презентувати їх результати. ФК1. Здатність до поглиблення знань і розуміння предметної області та професійної діяльності. ФК4. Здатність до моделювання змісту навчання, формування в учнів ключових компетентностей та здійснення інтегрованого навчання.</p>	<p>ПРН1. Здатність використовувати сучасні методи і технології навчання для формування у здобувачів освіти грамотності у фізичній культурі, розвитку рухових умінь, навичок і фізичних якостей. ПРН2. Здатність організовувати освітній процес з фізичного виховання у навчальних закладах, позанавчальну роботу, реалізовувати спортивно-масову та рекреаційно-оздоровчу діяльність.</p>	<p>Виробнича (Педагогічна практика)</p>

## **V. Форми атестації здобувачів вищої освіти**

Атестація випускників освітньої програми проводиться згідно з «Положенням про випускні кваліфікаційні роботи в УДПУ імені Павла Тичини», «Положенням про організацію освітнього процесу в Уманському державному педагогічному університеті імені Павла Тичини», «Положенням про Європейську кредитно-трансферну систему навчання в Уманському державному педагогічному університеті імені Павла Тичини», «Положенням про порядок створення та організацію роботи Екзаменаційної комісії» та інших нормативно-правових актів. Атестація випускників освітньої програми здійснюється у формі атестаційного іспиту та випускної кваліфікаційної роботи і завершується видачою документа державного зразка про присудження ступеня магістра. Випускна кваліфікаційна робота здобувача освітнього ступеня має бути результатом самостійного наукового дослідження з теорії і методики фізичного виховання та медико-біологічних основ фізичної культури. Перед захистом випускні кваліфікаційні роботи проходять обов'язкову перевірку на наявність академічного плагіату. Роботи, виконані не самостійно, а також ті, що не пройшли перевірку або мають понад 25% неоригінального тексту, до захисту не допускають. Атестація здійснюється відкрито і публічно.

## VI. Структурно-логічна схема

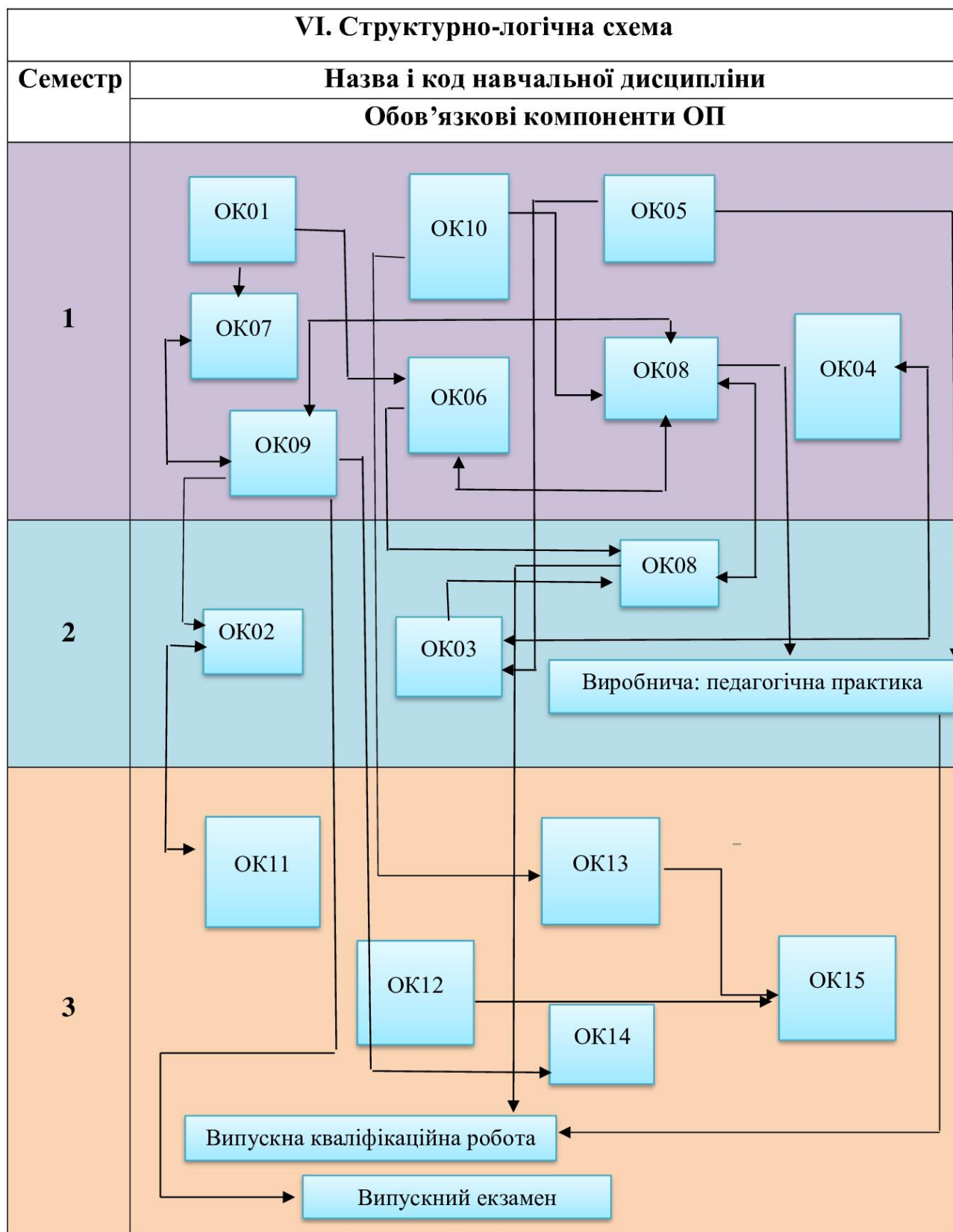

VII. Матриця відповідності програмних компонентностей освітньої програми Середня освіта (Фізична культура) зі спеціальності 014.11 Середня освіта (Фізична культура)

	OK1	OK2	OK3	OK4	OK5	OK6	OK7	OK8	OK9	OK10	OK11	OK12	OK13	OK14	OK15	OK16
ЗК 1	+	+	+	+	+	+	+	+	+	+	+	+	+	+	+	+
ЗК 2							+							+		
ЗК 3											+					+
ЗК 4	+															
ЗК 5	+	+	+	+		+	+	+	+	+	+	+	+	+	+	
ЗК 6							+							+		
ЗК 7						+										+
ЗК 8	+				+											
ЗК 9						+		+								
ФК 1	+	+	+	+	+	+	+	+	+	+	+	+	+	+	+	+
ФК 2							+					+				
ФК 3						+		+	+	+						
ФК 4			+	+							+					+
ФК 5									+	+		+			+	
ФК 6		+														
ФК 7										+		+	+			
ФК 8	+										+					
ФК 9																
ФК10			+								+					

**VIII. Матриця забезпечення програмних результатів навчання (ПРН) відповідними компонентами освітньої програми Середня освіта (Фізична культура) зі спеціальності 014.11 Середня освіта (Фізична культура)**

	OK1	OK2	OK3	OK4	OK5	OK6	OK7	OK8	OK9	OK10	OK11	OK12	OK13	OK14	OK15	OK16
ПРН1							+							+		
ПРН2	+		+					+	+	+	+					+
ПРН3					+					+	+	+				
ПРН4				+		+		+				+			+	
ПРН5										+		+	+			
ПРН6										+	+		+		+	
ПРН7						+										
ПРН8	+							+			+					

Керівник проектної групи,  
гарант освітньої програми



Галина ГОНЧАР